

女木島、男木島、やしまーるで
POP UPイベント開催します！



Takamatsu Gift Quest 出店者募集

瀬戸内国際芸術祭、大阪・関西万博で香川県を訪れたインバウンドをターゲットに、
香川県の逸品をお土産として販売し、旅アト需要を取り込むチャンスです！

【女木島】

おにの館

2025年

5月3日(土)

～4日(日)

10:00～16:00

【男木島】

男木交流館

2025年

8月16日(土)

～17日(日)

10:00～16:00

【やしまーる】

多目的ホール

2025年

11月1日(土)

～2日(日)

11:00～16:00

お問い合わせ

高松商工会議所 事業推進部 経営支援2課

☎ 087-825-3505

✉ sien@takacci.or.jp

お申込みはこちら

申込締切

3月28日(金)17時



出店要項

■参加対象

- ①高松商工会議所の会員企業であること
- ②越境ECモールZenPlus登録会員事業者またはZenPlusの利用を検討中の会員事業者
- ③香川県産の生鮮品および原材料を使用した完成品もしくは同地域内で加工された完成品を販売している方。(食品に関しては、常温に限る。複数商品での出展も可能。)

■出店条件

- ①イベント当日、販売員の常駐が可能であること(現地集合・現地解散)
- ②事前説明会に参加できること
- ③当所指定の什器を使用すること(デザイン、コンセプトを統一するため)
- ④会期後、販売点数、売上額の報告が可能であること
- ⑤会期後、アンケート調査の実施に対応可能であること
- ⑥在庫管理は各社にて行うこと
- ⑦食品で、試飲・試食がある場合は、自身で保健所への申請を行うこと

■出店負担金

出展料:不要

販売手数料:不要

交通費:自己負担(フェリー代、駐車場代等)

商品送料:自己負担(フェリー-運送料等)

■出店不可

- ①現地での調理が必要な飲食物の販売
- ②保健所が屋外仮設営業許可を認めない商品の販売

■募集者数

10社程度 (女木島・男木島:各3社 / やしま-る:4社)

■主催者が用意するもの

- ①什器(各出店者1台)
- ②社名版

■スケジュール

募集期間 3月12日(水)～3月28日(金)17時

審査結果通知 メールにて、4月上旬頃予定

出店者説明会 【女木島出店者】4月11日

【男木島出店者】8月1日

【やしま-る出店者】9月26日

■その他

- ①全ての会場において、水道、電気、火気、音響機器の使用は不可となっております。
- ②必要な備品がある場合は、自社にて手配をお願いいたします。
- ③応募者多数の場合はご参加いただけない場合がございますがご了承ください。
- ④当事業への参加の可否については、4月上旬頃にメールにてご連絡させていただきます。
- ⑤選考結果に関して、如何なる質問も一切受け付けませんのでご了承ください。
- ⑥越境ECモールZenPlusとは、ZenGroup株式会社が運営している、海外在住の方向けの越境ECショッピングモールです。

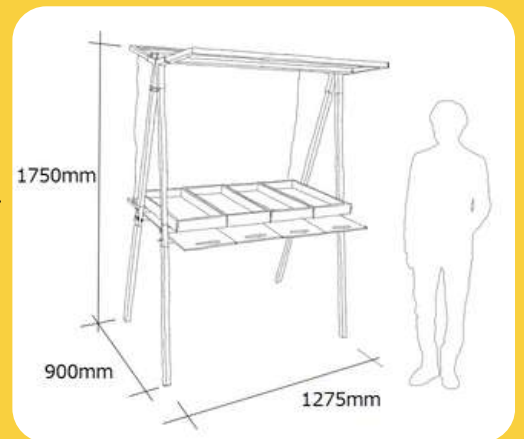

ZenPlus
詳細はこちら

